

# Caroline Holanda



## Portfólio 2019

Artista e docente cênico-instalativa

# A Conversa Infinita

Exposição de Alexandre Veras . 8 Vídeos-Instalações . 2015.  
Museu de Arte Contemporânea do Centro Cultural Dragão do Mar.

Caroline Holanda:  
Coordenação da Equipe de Interfaces,  
Interlocução Poética e Realização de Dispositivos Tecnológicos  
(Dispositivos com Software Isadora e Arduino).

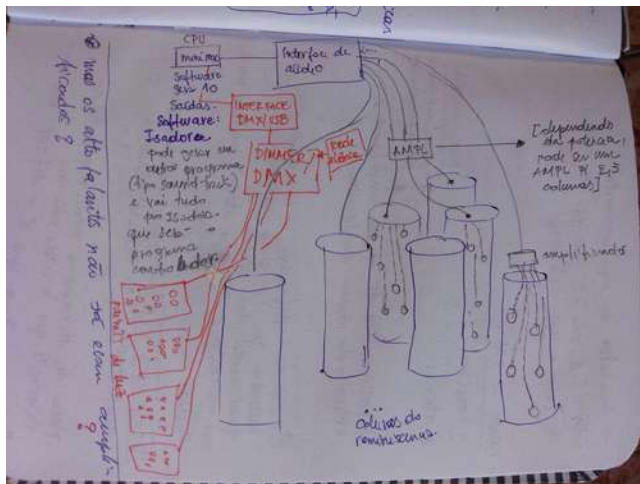

Esquema para estudo da obra *Jogo de Varetas*: 10 colunas de madeira com 3 altos-falantes cada.



Maquete da obra *Jogo de Varetas* com cilindros de PVC.



Gravação dos áudios da obra *Jogo de Varetas*.



Programação - Estudos e Experimentos



Ajuste de fonte de alimentação para interface  
*Jogo de Vareta.*

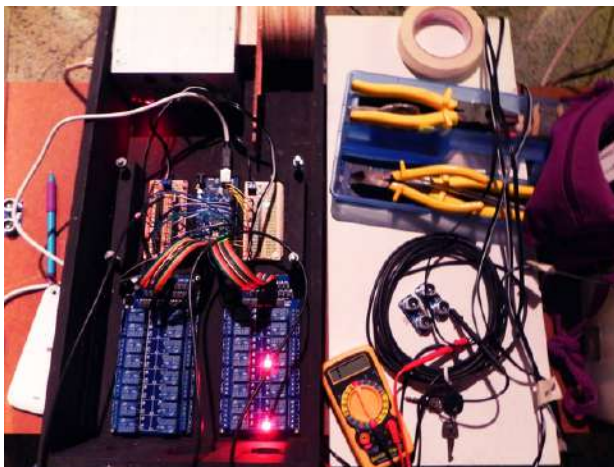

Caixa da interface da obra *Jogo de Varetas*

# Sólito

Espetáculo de Dança com máquinas eletromecânicas  
como cenografia e dispositivo de escritura cênica . 2017 .

Caroline Holanda:  
Concepção e Direção  
Iluminação e Cenografia compartilhada com Alexandre Veras.

A pesquisa envolve Magie Nouvelle, Dança-Teatro e Marionete como pensamento estético.  
Corpo-Matéria-Movimento-Imagem como eixos.

O projeto teve início em 2013. Foi selecionado no Porto Iracema das Artes.  
Estreou em 2017 no Teatro do Centro Cultural Dragão do Mar.

Em cena: Jéssica Cruz, Gabriela Costa, Ruth Andrade.



**Sólito**

12, 13, 14, 19, 20 Dezembro  
20 h. Teatro Dragão do Mar  
Scenogramas Cia. Cênica  
R\$ 6 / R\$ 3 meia









# Improvibration

## **Instalação-dança** de Caroline Holanda

O projeto emergiu no *Laboratório Code Choreography\**, acontecido em 2016, em Minas Gerais, onde foi prototipado. Posteriormente foi selecionado em edital municipal de cultura digital e ganhou uma versão de finalização, em 2017.

O **dispositivo** consiste em provocar uma dupla à relação: uma pessoa porta captadores de movimento; a outra porta motores de vibração. O portador dos captadores é gerador de vibrações no corpo do outro. Num certo sentido, dialoga também ao que Hélio Oiticica provocava com seus Parangolés, na realização de um contato improvisação de Steve Paxton, só que, wireless.

\* <http://choreographiccoding.org>

# improvibration

9, 16 e 23 de junho

19 Hs, LICIT

(Laboratório de Invenções, Corpo e Tecnologias)

Sessão aberta, seguida de conversa, da Instalação/Dispositivo de Dança.

de caroline holanda



realização

SCENOGRAMAS



apoio

impro  
dança  
laboratório de dança  
e multimídia ICA/UFC



incentivo

"PROJETO APOIADO PELO PROGRAMA PRODUÇÃO  
E PUBLICAÇÃO EM ARTES DE FORTALEZA  
CIA TEATRAL ACONTECE/SECULTFOR"



CURSO DE INICIAÇÃO  
TEATRAL ACONTECE  
Escola Livre de Teatro



Abertura de processo no Teatro Universitário

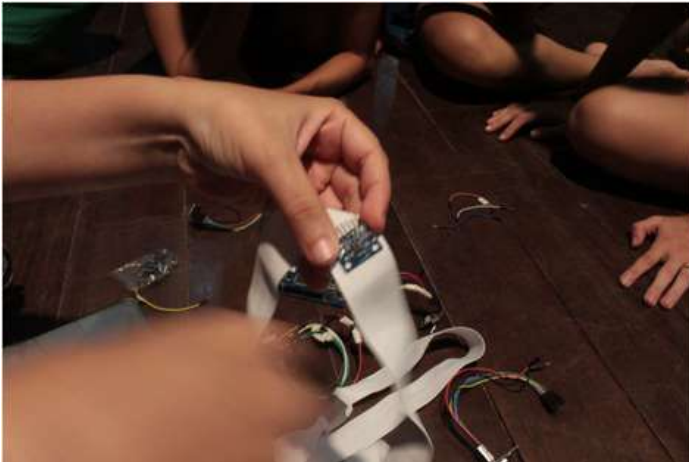

Abertura de processo no Teatro Universitário  
Apresentação da construção



Abertura de processo no Teatro Universitário  
Apresentação da construção

# Improvibration

Pessoa 1

Acelerômetro - Transmissor



Pessoa 2

Vibrador - Receptor



# Corpo Expandido

Corpo Expandido foi um **Laboratório** de 120 horas realizado no âmbito dos cursos de Dança da Universidade Federal do Ceará . 2017  
O Laboratório gerou uma **Exposição** com 6 trabalhos expostos no Galpão da Vila no período de uma semana.

Caroline Holanda:  
Criadora e Professora do Laboratório  
Interlocutora Poética e consultora técnica dos trabalhos.



**c o r p o**  
**E X P A N D I D O**  
e x p o s i ç ã o

**JULHO - 4, 5, 6 e 7**

Abertura de 19:00 a 21:00

**Galpão da Vila**

Vila Demetrius, Benfica, Fortaleza

REALIZAÇÃO



SCENOGRAMAS



APOIO





Performance



Vídeo-instalação mapeada



Vídeo-instalação mapeada - processo de gravação do vídeo.

# Bem Me Quer Mal Me Quer

A parceria com Rafael Escócio nasceu quando Caroline Holanda ministrava junto com Alexandre Veras o curso *Interfaces, Instalações e Ambientes Imersivos*, na linha de Artes Visuais e Tecnologia do Centro Cultural Banco do Nordeste - 2016. O artista aprovou o projeto *Bem Me Quer Mal Me Quer* que desenvolveu-se em uma **residência artística** com outros artistas convidados, gerando a **exposição** homônima no Galpão da Vila e no Centro Cultural do Banco do Nordeste.

Caroline Holanda:  
Interlocução Poética (orientação de criação/realização das obras)/  
consultoria e implementação técnica



Exposição da Residência Artística

# BEM ME QUER MAL ME QUER

Interlocução Poética - Caroline Holanda

Adriano Morais  
Amanda Oliveira  
Ana Clara Mendes  
Beethoven Silva  
Diógenes Lopes  
Louise Félix  
Mel Andrade  
Rafael Carvalho  
Rafael Escócio  
Uinícius Scheffer

**Prefeitura de  
Fortaleza**  
Secretaria Municipal da Cultura  
de Fortaleza



PROJETO APOIADO PELO EDITAL DAS ARTES DE FORTALEZA 2016 - SECULTFOR - Lei nº 10.432/2015

28|09

18h

Galpão da Uila

Rua Joaquim Magalhães, 156  
Uila Demétrius - Benfica

## Galpão da Vila - Montagem





---

# **BEM ME QUER MAL ME QUER**

CARTOGRAFIAS DE SI

---

**CURADOR** RAFAEL ESCÓCIO **INTERLOCUTORA POÉTICA** CAROLINE HOLANDA **ARTISTAS** ADRIANO MORAIS • AMANDA OLIVEIRA • ANA CLARA MENDES • BEETHOVEN DA SILVA • DIÓGENES LOPES • LOUISE FÉLIX • MEL ANDRADE • RAFAEL CARVALHO • RAFAEL ESCÓCIO • VINÍCIUS SCHEFFER

## **EXPOSIÇÃO** **03 A 31 MAR 2018**

**CENTRO CULTURAL  
BANCO DO NORDESTE**  
GALERIA ANTÔNIO BANDEIRA

APOIO



INSTITUTO FEDERAL  
DE EDUCAÇÃO, CIÊNCIA E TECNOLOGIA  
Ceará

Galeria do Centro Cultural Banco do Nordeste







# Soft Robótica

## [coreografismos e as criaturas]

Investigação em arte tecnologia, acerca da construção, forma e movimento dos robôs macios.

Atuadores em silicone.

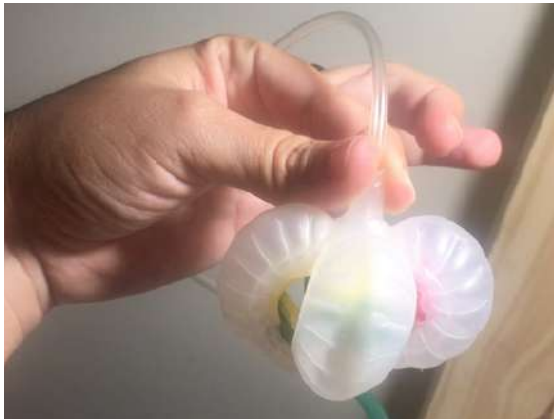



# Soft Robótica

## [coreografismos e as criaturas]

Design e impressão 3d de moldes

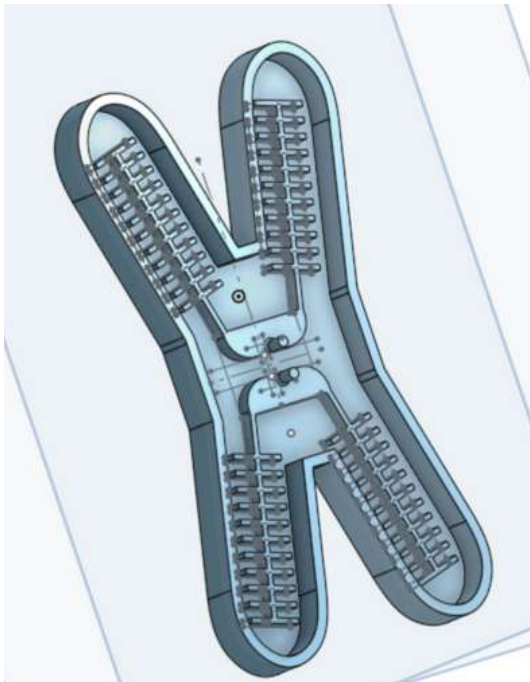

# Coreomáquinas

## [máquinas de movimento]

Investigação em arte tecnologia, acerca da construção de composições a partir de motores..

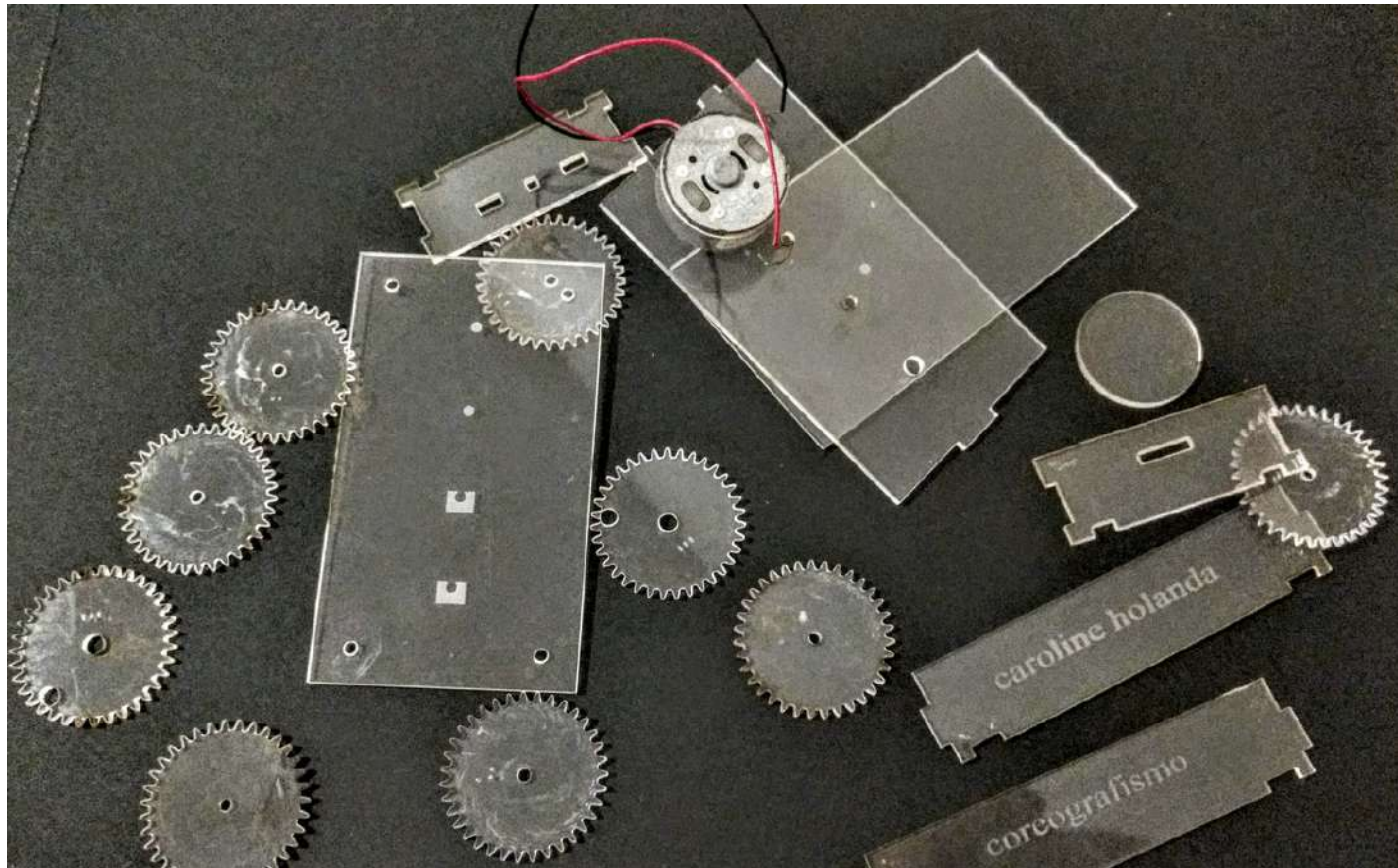

# Coreomáquinas

## [máquinas de movimento]

Estudo de desenho 3d e corte laser em acrílico e  
redução de motores.

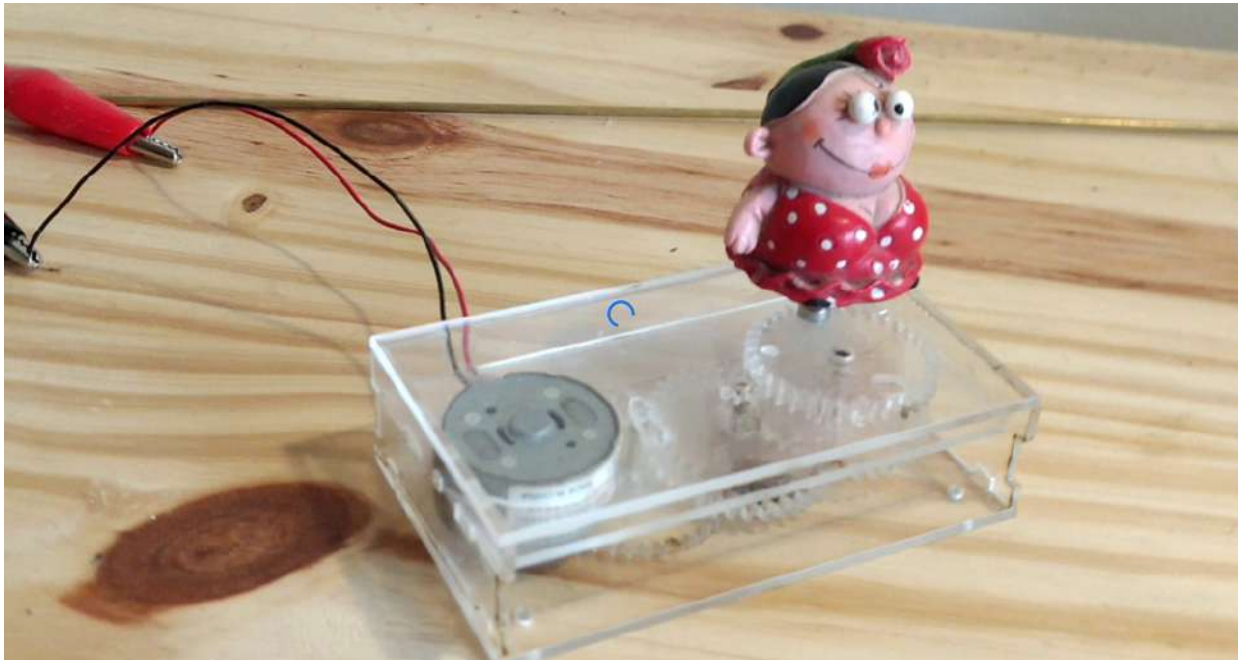

# Projetos de Vento

## [MMaPA - movimento de matéria leve por ar]

Investigação em arte tecnologia, acerca da de coreografismos de cubos de seda com ventiladores.

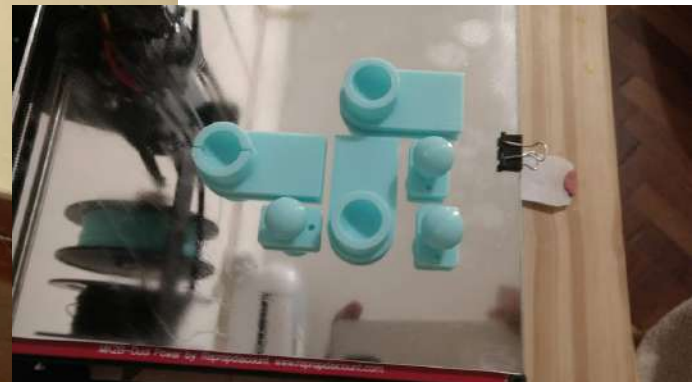
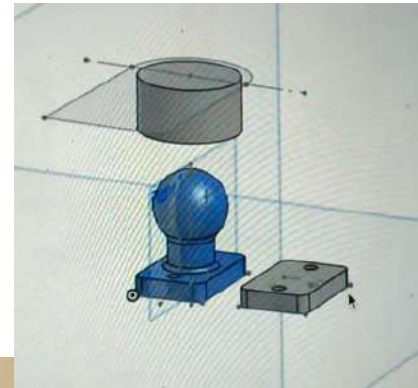
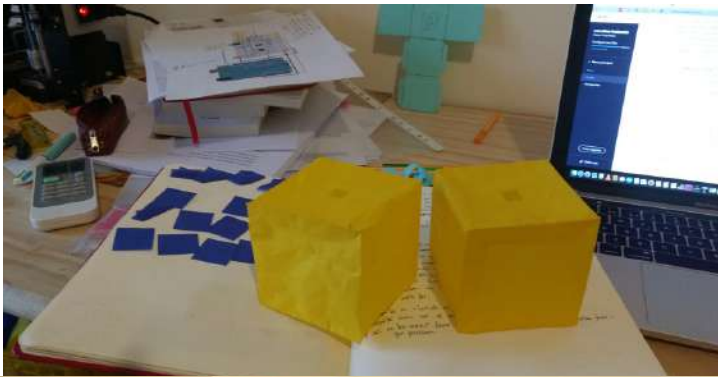

# Caroline Holanda

Artista e docente cênico-instalativa

Instalações \* Marionete \* Dança \* Tecnologias  
criação \* composição/dramaturgia \* docência  
matéria-movimento

Diretora e coreógrafa de pessoas e coisas  
Formas cênicas e/ou instalativas.  
Docente em arte.

Sistemas com os quais trabalha:

\* Effort/Shape - Laban \* ADM - Hubert Godard \* (pesquisa cinética)  
\* ViewPoints \* Claire Heggen \* Composição em Tempo Real - CTR \* (composição)

Mestre em Teatro pela Universidade do Estado de Santa Catarina - UDESC.  
Pedagogia pela Universidade Estadual do Ceará - UECE.  
Técnico em Telecomunicações - Instituto Federal de Educação Tecnológica.



## Portifólio 2019

[www.carolineholanda.com](http://www.carolineholanda.com)

(85) 989595291

[carolmassinha@yahoo.com.br](mailto:carolmassinha@yahoo.com.br)